

**KIT.FIL-FUSTO-CARRELLO
ESTRATTATTORI PESCE/EST.**

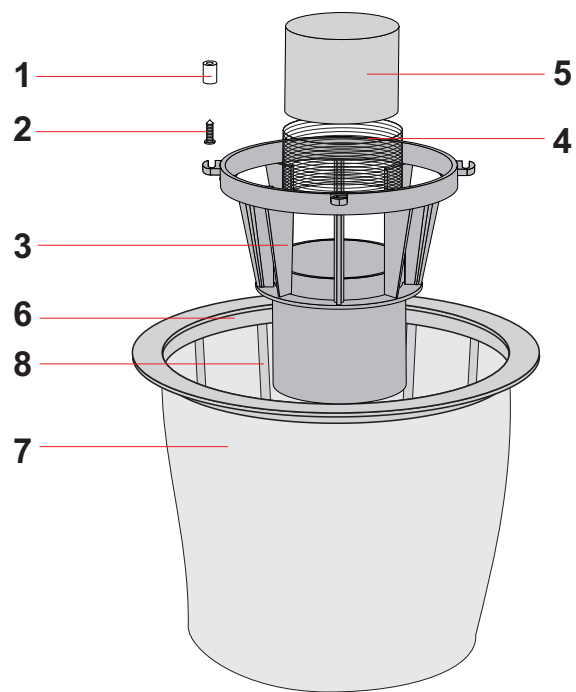

KIT FILTRANTE 400 CONICO COMPL.			REF.4246
POS.	REF.	DESCRIZIONE	N°
1	3706	BUSSOLA Ø 8 PLAST	4
2	3724	VITE PAT TMT PHL 5X25 INOX	4
3	2823	CORPO ANTISCHIUMA 99 ALTO	1
4	3117	FILTRO RETE 0,4 Ø 90	1
5	2676	GALLEGGIANTE 99 ALTO	1
6	473	ANELLO PORTAFILTRO SERIE 400	1
7	2845	FILTRO POLYESTERE 400 CONICO	1
8	2833	CESTELLO 400 CONICO	1

FUSTO GARAGE CALIF. AISI304 COMPLETO REF.948			
POS.	REF.	DESCRIZIONE	N°
1	2993	MANIGLIA VF NEW	2
2	1847/S	GANCIO PLASTICA COMPLETO	2
3	1302	RIVETTO 5X19	4
4	3629	VITE PAT TMT PHL 5X25 ZINC.	4
5	2974	RONDELLA PLASTICA DI TENUTA	4
6	946	FUSTO GARAGE/CALIF. AISI 304	1
7	1026	VITE PAT TMT PHL 5X30 ZINC.	4
8	2586	GUARNIZIONE R 205	1
9	2846	GUARNIZIONE DIA.38	1
10	2593	DEFLETTORE 99	1
11	2652 A	BOCCHETTONE R155	1

DISPOSITIVO SCARICO Ø 34 COMPLETO			
POS.	REF.	DESCRIZIONE	N°
1	1005	VITE PAT TMT PHL 5X14 ZINC.P/R	1
2	2788	FASCETTA A LIRE Ø 34	1
3	2764	TAPPO PLAST.Ø PLAST.40X35	1
4	2812	TIRANTE TAPPO SCARICO	1
5	2765	TUBO SCARICO Ø 34 L=600	1
6	2889	GIRELLO 1-1/4"	1
7	2888	RACCORDO PORTAGOMMA AD INNESTO	1
8	256	GUARNIZIONE PIANA	3
9	2890	RACCORDO PORTAGOMMA CURVO 90° 1-1/4"	1
10	3308	FASCETTA 265X9	1

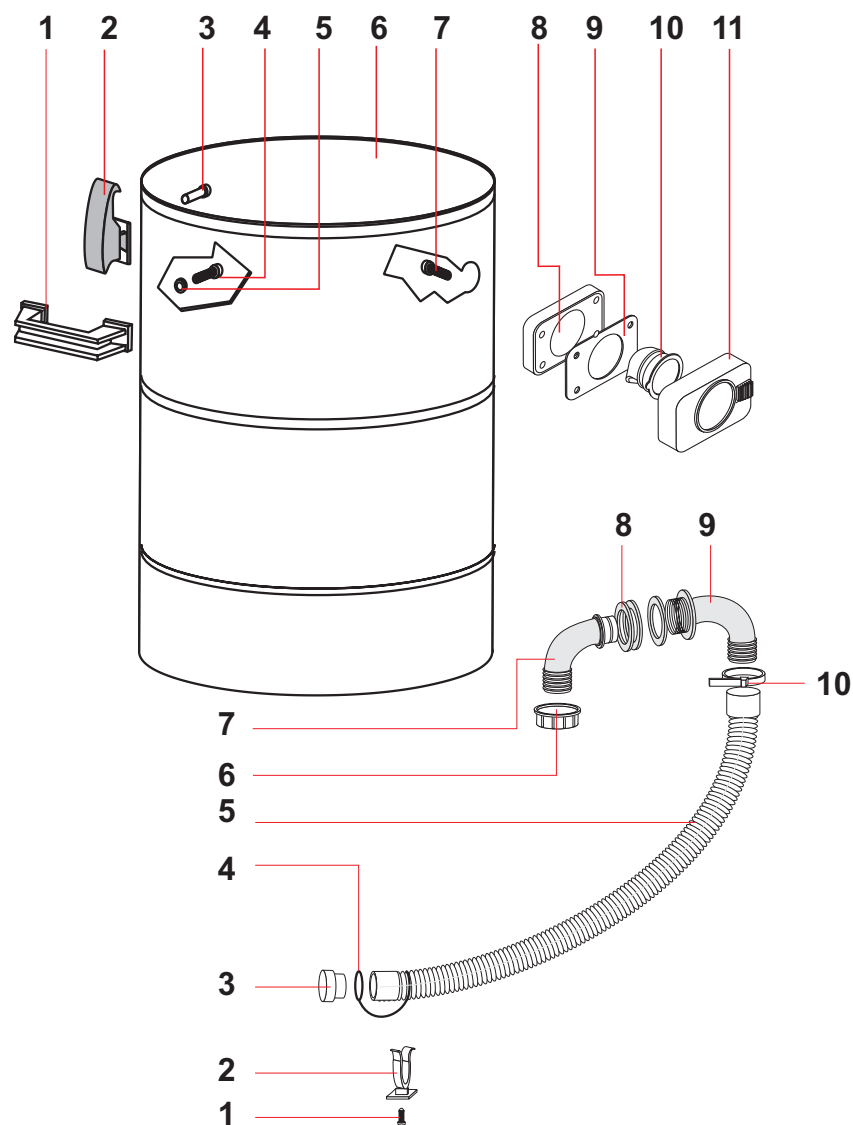

FUSTO ACQUA PULITA GARAGE COMPLETO REF.1442			
POS.	REF.	DESCRIZIONE	N°
1	1439	FUSTO ACQUA PULITA	1
2	2689	FILTRO PESCANTE COMPLETO	1
3	138/L	PASSACAVO LUNGO	1
4	1526	TUBO IDROLITICO 8X5 L=11001	1
5	257	TAPPO C/FILTRO TAZZA	1
6	954	GREMBIALINA PIANA M8 INOX UNI 6592	1
7	2660	FASCETTA STRIK 7-9	1
8	3664/OTT	INNESTO RAPIDO OTT PG 5,2	1
9	835	BOCCHETTONE RIEMPIMENTO 1-1/4"	1
10	256	GUARNIZIONE PIANA	1
11	834	GHIERA 1-1/4"	1
12	255	GUARNIZIONE PIANA TAPPO	1
13	833	TAPPO 1-1/4"	1

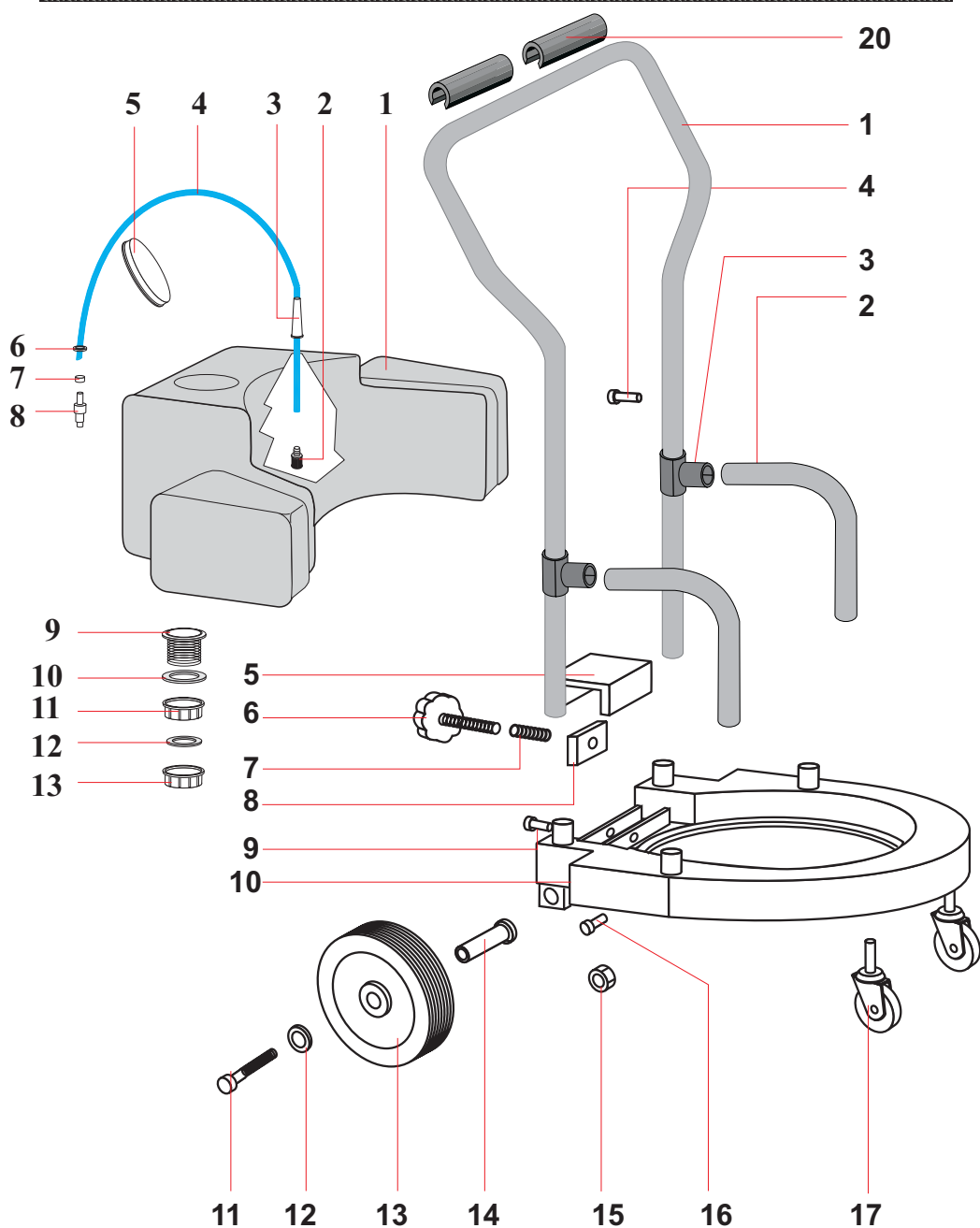

CARRELLO MARKET REF900			
POS.	REF.	DESCRIZIONE	N°
1	918 V	MANIGLIONE MARKET	1
2	917 V	TUBO RINFORZO	2
3	913	TUBO "T"	2
4	1301NE	RIVETTO 5X11	2
5	902	TASSELLO M.	1
6	914	VOLANTINO M8X60	1
7	1402	MOLLARINVIO TASSELLO M.	1
8	1403	PIATTO FILETTATO CHIUSURAM.	1
9	1301NE	RIVETTO 5X11	2
10	901/1	CORPO CARRELLO MARKET	1
11	915	VITE TE M12X140 UNI 5735	2
12	1028	RONDELLA PIANA M12 UNI 6592	2
13	904	RUOTA POSTERIORE Ø 200	2
14	1401	BOCCOLA RUOTA POSTERIORE	2
15	2052	DADO AUTOBLOCCANTE M12	2
16	1302NE	RIVETTO 5X19	2
17	20418	RUOTA ANTERIORE D.80 CON PERNO	2
20	6250	IMPUGNATURA PLAST. CARRELLO	2

ALLEGARE
TAV.87

STORM

TAV. 251
01/02/2007

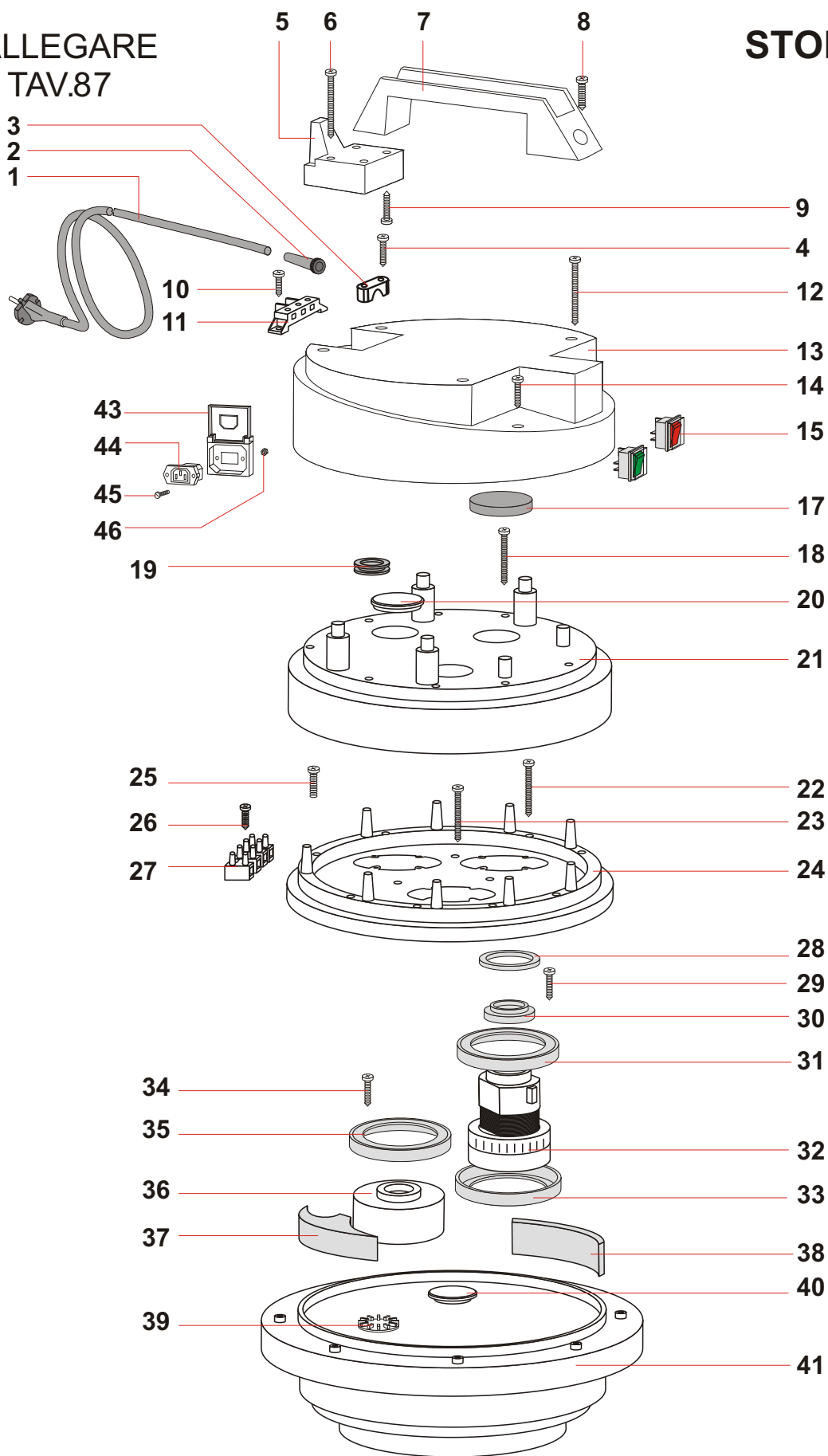

TESTATA STORM RAD.			REF.3709
POS	REF	DESCRIZIONE	N°
1	489	CAVO ELETTRICO 3X1,5 mt.8,5	1
2	138	PASSACAVO	1
3	139	BLOCCACAVO	1
4	1006	VITE PFU TMT PHL 5X20 ZINC.P/R	2
5	2931	GANCIO PORTACAVO NEVADA 600	1
6	1054	VITE PAT TMT PHL 5X50 ZINC.	4
7	2930	MANIGLIA NEVADA 600	1
8	1026	VITE PAT TMT PHL 5X30 ZINC.	1
9	1006	VITE PFU TMT PHL 5X20 ZINC.P/R	2
10	1005	VITE PAT TMT PHL 5X14 ZINC.P/R	2
11	7008	KIT ELETTRICO ESTR.600 POMPA"S"RAD	1
12	1054	VITE PAT TMT PHL 5X50 ZINC.	4
13	3106 BP	COPERCHIO BOSTON BP	1
14	1006	VITE PFU TMT PHL 5X20 ZINC.P/R	2
15	484	INTERUTTORE LUMINOSO ANTISPRUZZO	2
15	756	INTERUTTORE LUMINOSO ANTISPRUZZO	1
17	3937	FILTRO MTP/65 Ø95	2
18	1054	VITE PAT TMT PHL 5X50 ZINC.	9
19	1502	PASSAFILO	1
20	3383	TAPPO COPERTURA	1
21	3708	COPERTURASTORM	1
22	2627	VITE PAT TMT PHL 5X40 ZINC.	9
23	2627	VITE PAT TMT PHL 5X40 ZINC.	3
24	2937	FERMAMOTORE NEVADA 600	1
25	3189	VITE TC CROCE M5X30 UNI7989	1
26	1004	VITE DUE FIX TC PHL 4,3X19 ZINC.	1
27	3437	MORSETT. AUSILIARIA 600 2 MOT.	1
28	3969	RONDELLA H=8 Ø 85 X65	2
29	1006	VITE PFU TMT PHL 5X20 ZINC.P/R	8
30	310	ANELLO MOTORE PLAST.H=15	2
31	3901	GUARNIZIONE A L S/F	2
32	3891 S	MOT. BD302 1000W 220-240 50/60	2
33	3901	GUARNIZIONE A L	2
35	3901	GUARNIZIONE A L S/F	1
36	3451	FINTO MOTORE	1
37	3454	TRIANGOLO FONOASSORBENTE H=51	3
38	3456	FILTRO MTP/30 65X10 L=120	3
39	468	VALVOLA AUTOMATICA	2
40	3519	TAPPO BASAMENTO	1
41	3108 P	BASAMENTO NEVADA 600/400 C/PIASTRINA	1
*	1106	FASCETTA	16

43	2184	RIPARO PRESA SUPPLEMENTARE	1
44	98	PRESA SUPPLEMENTARE	1
45	1044	VITE TSP CACC. M3X20 UNI6109	2
46	1046	DADO M3 UNI 5588	2

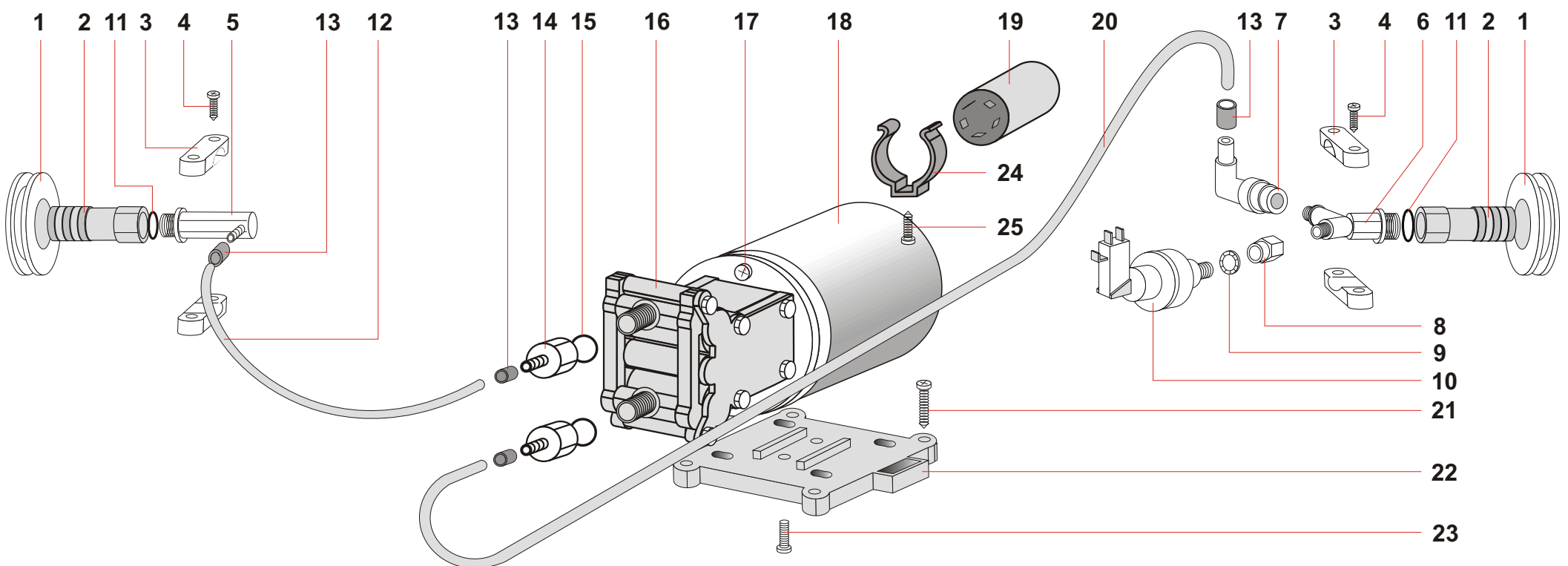

GRUPPO POMPA STORM RAD			REF. 6270
POS	REF.	DESCRIZIONE	N°
1	6082	PASSAFILO SAGOMATO LAVA	2
2	3689/OTT	PRESA RAPIDA OTT.C/V-1/4"F	2
3	2604	CAVALLOTTO FIS SAGGIO RACCORDO	4
4	1979	VITE PFU TMT PHL 5X25 ZN NERA P/R	4
5	6395	RACCORDO PLAST. A "L"	1
6	3096	RACCORDO PLAST. "Y" 2 USCITE	1
7	3747	RACCORDO PLAST. A GOMITO 1/8"F-PG5,2	1
8	689	RACCORDO 1/4" F. 1/8" F.	1
9	3722	RONDELLA DENTELLATA M10 UNI8842	1
10	3919 SG	PRESSOSTATO GP110 8BAR (VERDE)	1
11	1610	OR 9	2
12	723	TUBO IDROL. 8 X5 AL METRONERO	1

13	3171	FASCETTA D.8 PLAST.	4
14	3921	RACCORDO PLAST. DIRITTO 3/8"F-PG 5,2	2
15	1711	OR 22,2X16,2X3	2
16	695 SG	POMPA "SG" S/PRESS S/MOTORE	1
17	1008	VITE TMT M5X9,5 PH	4
18	3988/C	MOT. 90 W.240 V.1000 RPM ALMES	1
19	3940	RADDRIZZATORE CON FILTRO	1
20	723	TUBO IDROL. 8 X5 AL METRONERO	1
21	1050	VITE PAT TMT PHL 5X35 ZN NERA	4
22	1794	SUPPORTO MOTORE	1
23	1008	VITE TMT M5X9,5 PH	2
24	2788	FASCETTA ALIRA D.34	1
25	1005	VITE PAT TMT PHL 5X14 ZN NERA P/R	1